

HYDRA RAM[®]

ADVANCED DEMOLITION EQUIPMENT



FX SERIES



**12 MODELLE HYDRAULIKHÄMMER VON 100 BIS 4150 KG
FÜR BAGGER VON 1 ~ 55 TONNEN**



HYDRA RAM®

ADVANCED DEMOLITION EQUIPMENT

FX SERIES

- Schallschutz** weniger Lärm (Schallschutzgehäuse)
- Vibrations Dämpfer** absorbiert Rückschlagenergie vom Hammer verlängert die Lebensdauer vom Bagger
- Grösseres Gas Raum** garantiert grössere Einzelschlagenergie
- Frequenz Ventil** variable Schlagzahl
- Grosseres Ventil** das überdimensionierte interne Ventilsystem ist 10 bis 15 % effizienter als andere Ventilsysteme. Ihr Vorteil: Der Hammer wird weniger erhitzt und hat eine höhere Schlagkraft
- Auto-Lube Schmiersystem** automatische Schmieranlage (Optional)
- Akkumulator** Akkumulator absorbiert Druckschwankungen und erhöht die Effizienz des Hammers = weniger Belastung an den hydraulischen Komponenten
- Heavy Duty Gehäuse** aus HARDOX Stahl
- Sperrachse** überdimensionierte Sperrachse garantiert lange Lebensdauer
- Schlagkolben** grössere Einzelschlagenergie durch längeren Schlagweg
- Meissel** längere Lebensdauer durch spezielle Härtung

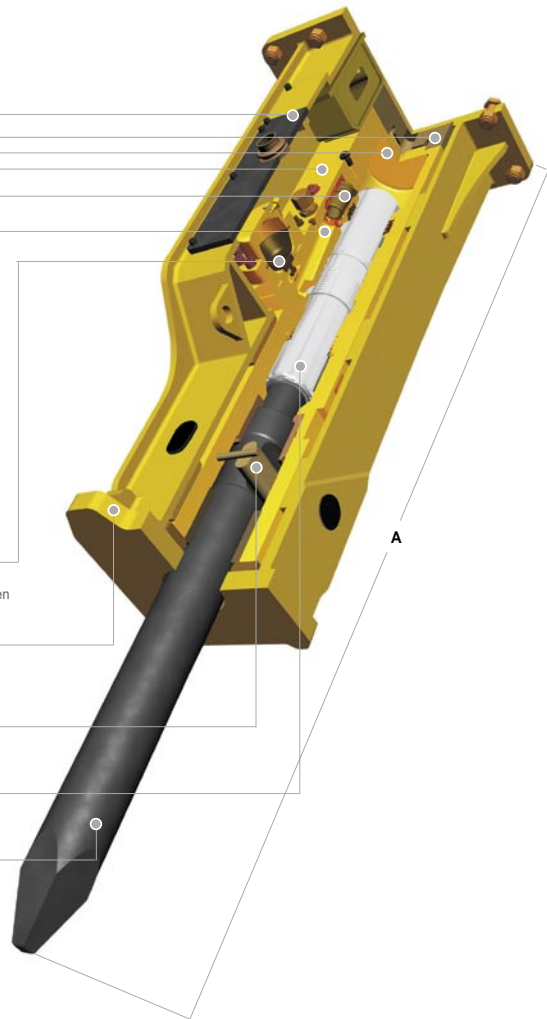

		FX-10	FX-20	FX-30	FX-40	FX-50	FX-70	FX-90	FX-120	FX-160	FX-220	FX-340	FX-500
(1)	t.	0.8-2.0	1.5-3.0	2-4	3-5	4-7	6-9	7-12	10-16	14-18	19-26	28-40	42-55
*	kg.	100	135	160	195	320	410	550	920	1320	1900	2500	4150
A	mm.	1180	1210	1240	1280	1580	1683	1950	2240	2640	2860	3170	3610
	s/pm	700-1200	700-1200	550-1000	500-900	500-800	400-800	400-700	400-700	400-600	400-600	300-400	250-350
	bar	80-100	100-120	100-120	110-130	140-160	140-160	140-160	150-170	150-180	160-180	160-180	160-180
	bar	120-140	140-160	140-160	150-170	180-200	180-200	180-200	190-210	190-220	200-220	200-220	200-220
	l/min.	10-20	15-25	25-40	30-50	35-65	40-70	45-85	80-120	100-140	130-170	170-230	200-300
	mm.	36	45	53	60	68	75	90	100	125	140	155	175

(*) Die oben genannten Gewichte beinhalten das Durchschnittsgewicht einer Bagger-Anbauplatte.
 (1) Empfohlene Bagger/Anbauteil Kombination.

(DEALER)



HYDRA RAM®
 ADVANCED DEMOLITION EQUIPMENT

HYDRARAM b.v.
 Meander 7
 NL 9231DB SURHUISTERVEEN
 The Netherlands

tel. +31 512-365981
 fax. +31 512-365761
 www.hydraram.com
 info@hydraram.com